

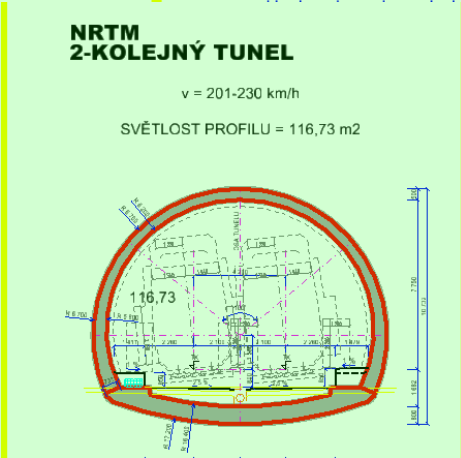

# Jiří Velebil, Michal Gramblička

## PŘÍPRAVA VYSOKORYCHLOSTNÍCH TRATÍ V ČR Z POHLEDU TUNELŮ

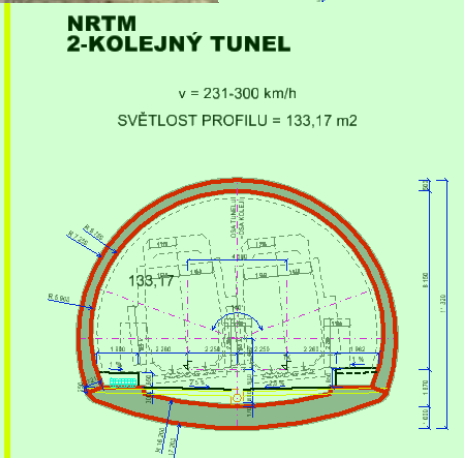
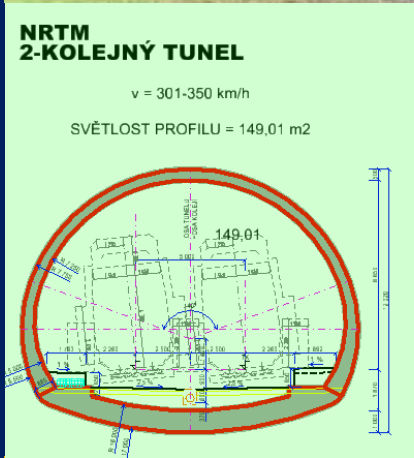
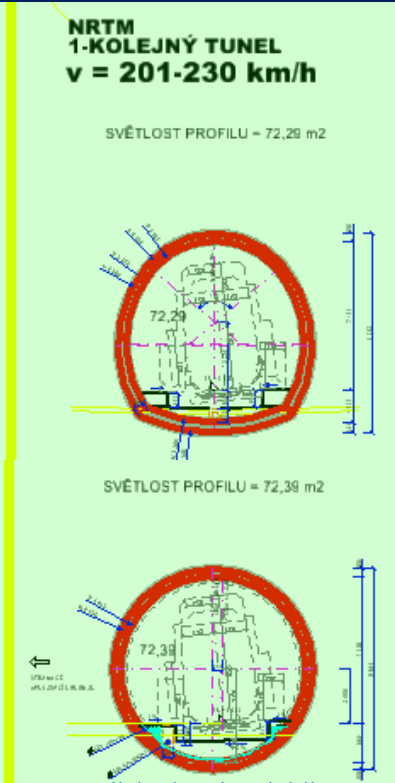
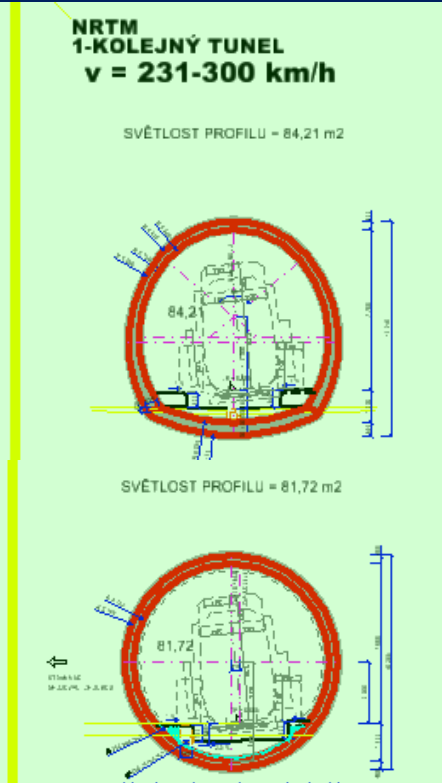
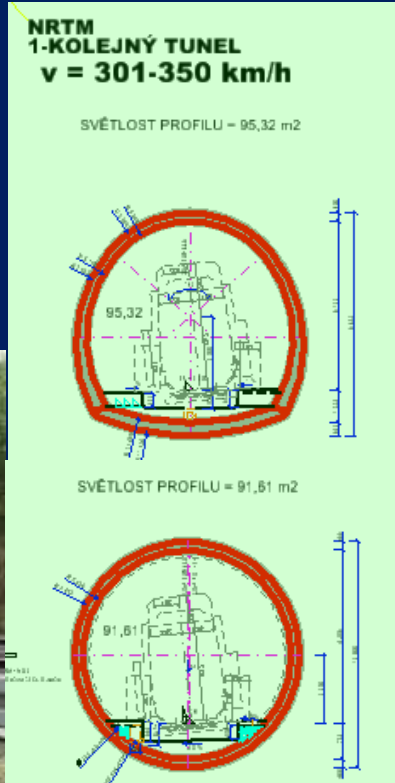

**NRTM  
1-KOLEJNÝ TUNEL**

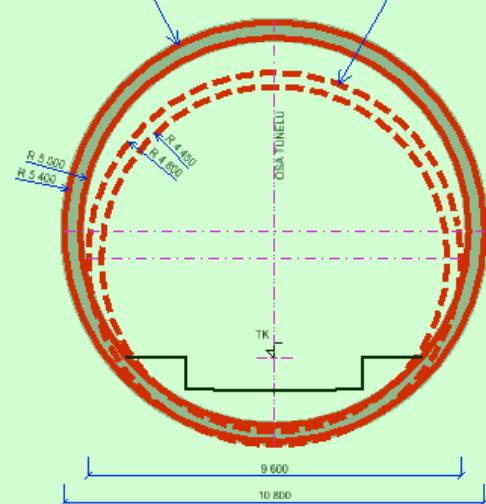
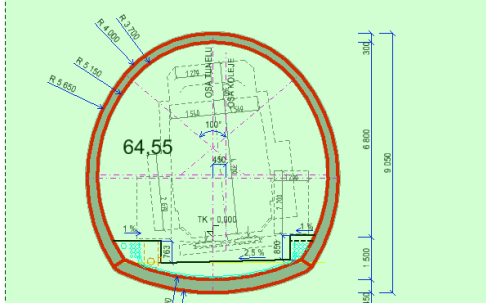

ROZDÍL SVĚTLOSTI PROFILŮ  
91,61-72,39=19,22 m<sup>2</sup>  
(26,6 %)

**TBM  
1-KOLEJNÝ TUNEL**

**v = 160 km/h (max 200 km/h)**

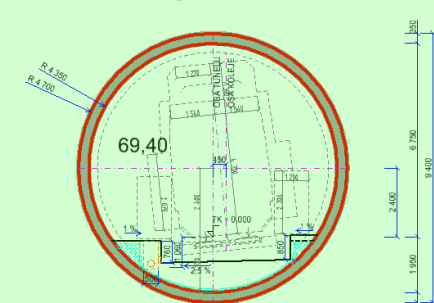

SVĚTLOST PROFILU = 69,40 m<sup>2</sup>

**NRTM  
2-KOLEJNÝ TUNEL**

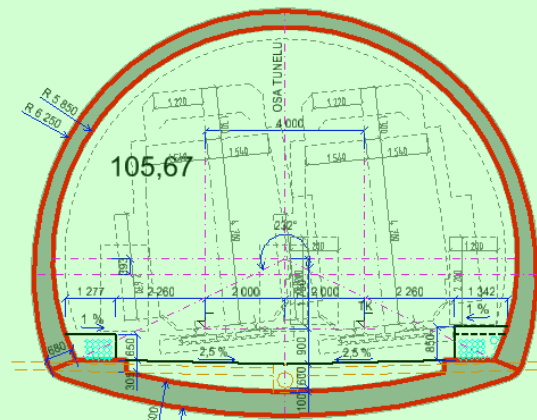

SVĚTLOST PROFILU = 105,67 m<sup>2</sup>

**NRTM  
2-KOLEJNÝ TUNEL  
POROVNÁNÍ PROFILŮ**

v = 301-350 km/h

v max = 200 km/h

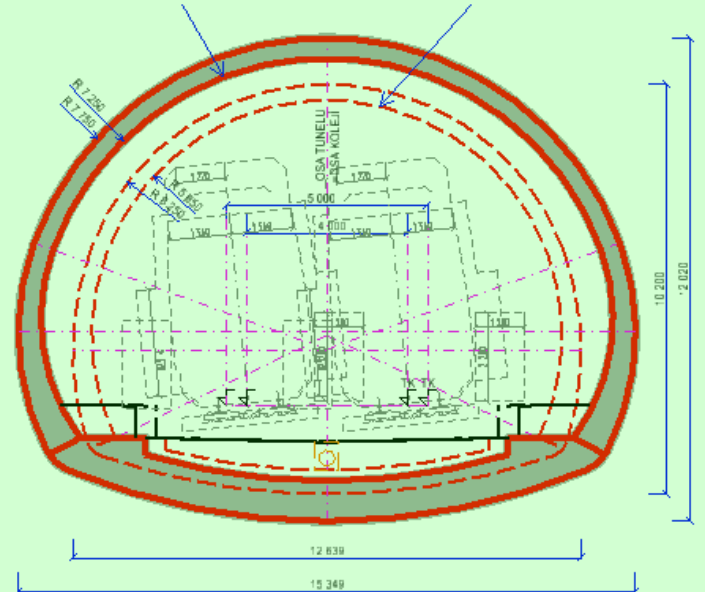

ROZDÍL SVĚTLOSTI PROFILŮ  
149,01-105,67=43,34 m<sup>2</sup>  
(41,0 %)



Praha - Benešov			Benešov - Jihlava		
		23 952			22 195
Varianta N1B (J1)	rychlost [km/h]	délka [m]	Varianta N13	rychlost [km/h]	délka [m]
Hostivařský	270	4 393	Dlouhé Pole 1	350	300
Benický	300	2 700	Dlouhé Pole 2	350	400
Říčanský	350	3 990	Nechyba	350	300

**Praha - HB - Jihlava**

Praha - HB - Jihlava		
		9 028
Varianta HB2a/HB2e	rychlost [km/h]	délka [m]
Křížení Běchovice	120	151
Běchovice I	120	250
Běchovice II	200	157
Ekodukt 1	350	50
Zálužník	350	350
Ekodukt 2	350	50
Ekodukt 3	350	50
Dobrnice	350	400
Sázavka I	350	330
Sázavka II	350	340
Kunemil	350	600
Služátky	350	1 650
Nová Ves	350	500
Poděbaby I	350	750
Poděbaby III	350	750
Šmolovy	350	1 150
Vápenný kopec	350	700

Jihlava - Brno					
		11 345			17 445
Varianta N13, Brno	rychlost [km/h]	délka [m]	Varianta N16-N13, Brno	rychlost [km/h]	délka [m]
Kopeček	350	900	Roháč	350	3 950
Přibyslavice	350	500	Vysoký Kámen	350	3 050
Lesní Hluboké I	350	300	Přibyslavice	350	500
Lesní Hluboké II	350	800	Lesní Hluboké I	350	300
Kosava	350	1 200	Lesní Hluboké II	350	800
Javůrek	350	500	Kosava	350	1 200
Veverské Knínice	350	700	Javůrek	350	500
Kývalka	350	5 000	Veverské Knínice	350	700
Bosonohy	250	1 095	Kývalka	350	5 000
Ostopovice	200	230	Bosonohy	250	1 095
Starý Lískovec	200	120	Ostopovice	200	230
			Starý Lískovec	200	120

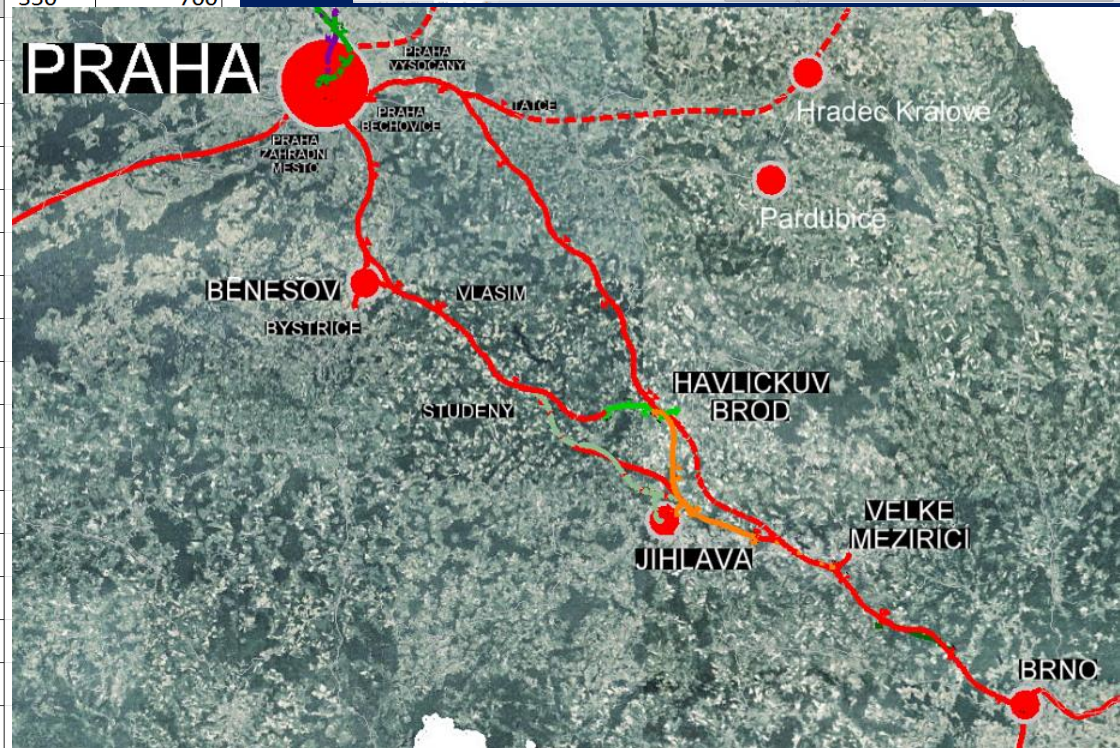





Praha - Roudnice nad Labem					
		8 340			10 165
Varianta	rychlost [km/h]	délka [m]	Varianta	rychlost [km/h]	délka [m]
<b>Střížkov (S1)</b>			<b>Kbely (S4b)</b>		
Střížkovský tunel	160/200	4 500	Kbelský	200	4 430
Odolenský I	350	684	Miškovický	200	1 895
Odolenský II	350	756	Odolenský I	350	684
Ledčický	350	2 400	Odolenský II	350	756
			Ledčický	350	2 400
Roudnice nad Labem - UNL - st.hr.					
		25 409			32 419
Varianta A	rychlost [km/h]	délka [m]	Varianta C	rychlost [km/h]	délka [m]
<b>(západně od LT)</b>			<b>(východně od LT)</b>		
Litoměřický *)	350	14 160	Rohatce	350	1 925
Krušnohorský **)	230	11 249	Travčický	350	2 130
			Litoměřický *)	350	17 115
			Krušnohorský **)	230	11 249

\*) Alternativně lze i na 230 km/h    \*\*) Pouze část na území ČR